

# WL44

## Knickgelenkte Radlader



**WACKER  
NEUSON**  
*all it takes!*



### **Alles, was produktives Arbeiten braucht**

Auch bei unseren Einstiegsmodellen müssen Sie auf nichts verzichten – vor allem nicht auf Leistung. Die robuste und ausgereifte Technik unserer Radlader hat sich in vielen Einsätzen bewährt. Das macht sie zu besonders zuverlässigen Performance-Maschinen auf jeder Baustelle – eine Kosten-Nutzen-Rechnung, die aufgeht.

- Robust und kosteneffizient: ideales Einstiegsmodell ohne Abstriche bei Leistung und Performance
- Große Auswahl an Fahrerständen: verschiedene Fahrerschutzdächer und (Komfort-)Kabinen
- Viele individuelle Optionen bei der Ausstattung wählbar
- Leistungsstarke Hydraulik mit vielen Optionen wie z.B. Highflow
- Starke Z-Kinematik und niedriger Vorderwagen für ein Plus an Kipplast und Überblick auf den Arbeitsbereich

## WL44 Technische Daten

WL44

	Motor Standard	Motor Optional
<b>Motordaten</b>		
Motorhersteller	Deutz	Deutz
Motortyp	TD 2.9 L4 S5	TCD 2.9 L4 S5
Zylinder	4	4
Motorleistung kW	45	55,4
bei Drehzahl maximal 1/min	2.300	2.300
Hubraum cm <sup>3</sup>	2.900	2.900
Kühlmitteltyp	Wasser	Wasser/Ladeluft
DEF Typ	DPF + DOC	DPF + DOC
Abgasnorm Stufe	V	V
<b>Elektrische Anlage</b>		
Betriebsspannung V	12	12
Batterie Ah	95	95
Lichtmaschine A	85	85
<b>Gewichte</b>		
Betriebsgewicht kg	4.600	4.600
Kipplast mit Schaufel - Maschine gerade kg	3.327	3.327
Kipplast mit Schaufel - Maschine geknickt kg	2.845	2.845
Kipplast mit Palettengabel - Maschine gerade kg	2.562	2.562
Kipplast mit Palettengabel - Maschine geknickt kg	2.204	2.204
<b>Fahrzeugdaten</b>		
Schaufelinhalt Standardschaufel m <sup>3</sup>	0,8	0,8
Fahrtrieb	hydrostatisch über Gelenkwelle	hydrostatisch über Gelenkwelle
Achsen	PA1400	PA1400
Fahrerstand	FSD (Kabine)	FSD (Kabine)
Geschwindigkeit (optional) km/h	0-20 (30)	0-20 (30)
Standardbereifung	12.5-18 MPT ET-50	12.5-18 MPT ET-50
<b>Hydraulikanlage</b>		
Fahrhydraulik - Arbeitsdruck bar	450	450
Arbeitshydraulik - Arbeitsdruck bar	220	220
Arbeitshydraulik - Fördermenge l/min	58,5	58,5
Arbeitshydraulik - Fördermenge (optional bis zu) l/min	103	103
<b>Füllmengen</b>		
Kraftstofftankinhalt l	82	82
Hydrauliktank l	66	66
<b>Schallpegel</b>		

	Motor Standard	Motor Optional
Garantierter Schalleistungspegel LwA dB(A)	101	101
Angegebener Schalldruckpegel LpA dB(A)	78	

FSD = Fahrerschutzdach

DOC = Dieseloxydationskatalysator

DPF = Dieselpartikelfilter

Kipplastberechnung nach ISO 14397-EN474-3

## WL44 Abmessungen

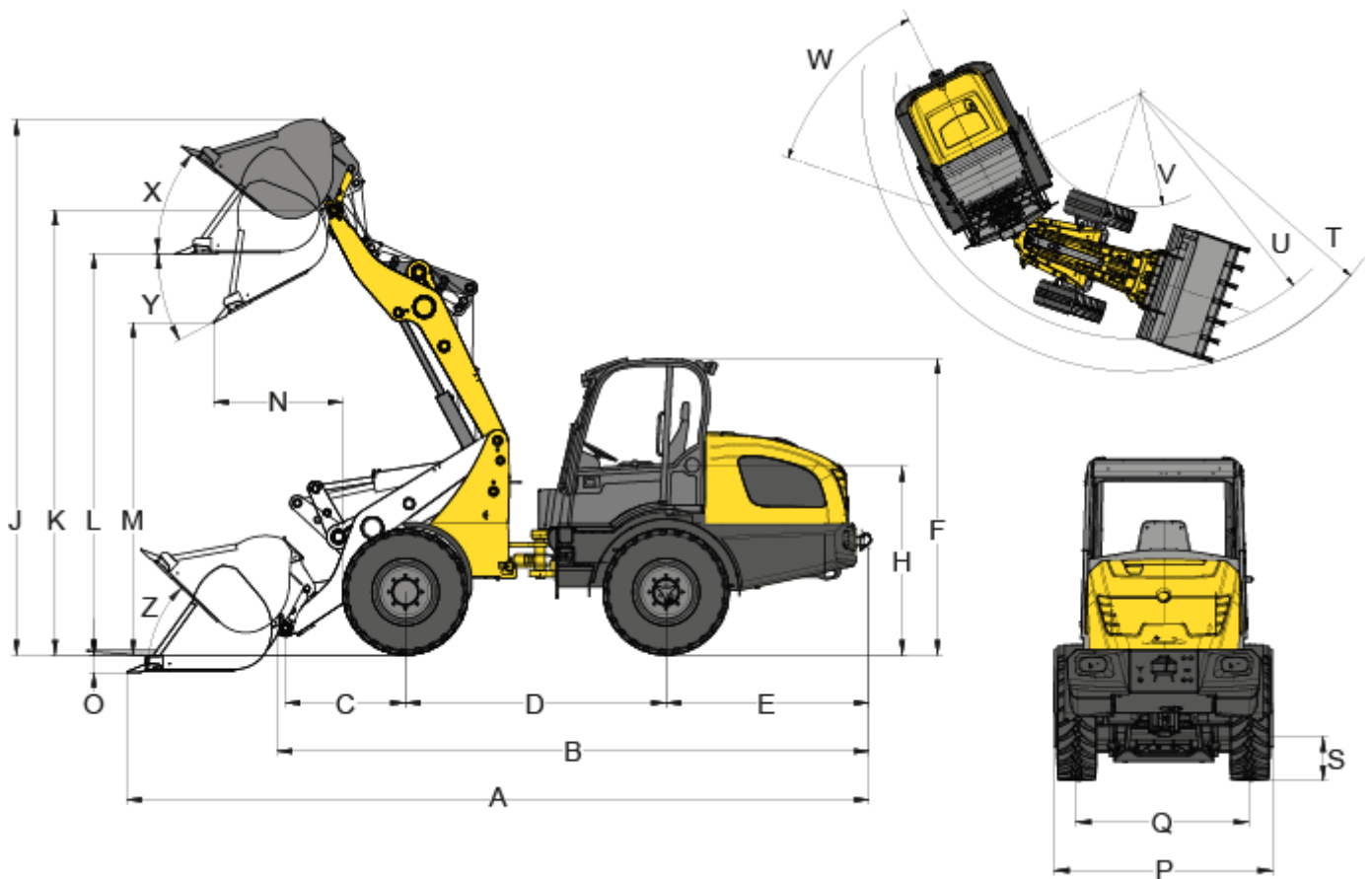

	Standardbereifung	12.5-18 MPT ET-50
A	Gesamtlänge	5.420 mm
B	Gesamtlänge ohne Schaufel	4.760 mm
C	Schaufeldrehpunkt bis Achsmittle	1.040 mm
D	Radstand	2.110 mm
E	Hecküberhang	1.530 mm
F	Höhe mit Fahrerschutzdach niedrig	2.332 mm
F	Höhe mit Fahrerschutzdach hoch	2.470 mm
F	Höhe mit Kabine	2.528 mm
H	Sitzhöhe	1.470 mm
J	Gesamtarbeitshöhe	3.890 mm
K	Hubhöhe max. - Schaufeldrehpunkt	3.200 mm
L	Überladehöhe	2.940 mm
M	Ausschütthöhe max.	2.430 mm
N	Reichweite bei M	665 mm
O	Schürftiefe	136 mm
P	Gesamtbreite	1.830 mm
Q	Spurbreite	1.500 mm
S	Bodenfreiheit	367 mm
T	Radius maximal	4.270 mm
U	Radius am Außenrand	3.870 mm

V	Innenradius	1.990 mm
W	Knickwinkel	40 °
X	Rückrollwinkel bei max. Hubhöhe	71 °
Y	Auskippwinkel maximal	45 °
Z	Rückrollwinkel am Boden	43 °

Alle Werte mit Standardschaufel: Erdschaufel 1.900 mm, 0,80 m<sup>3</sup> und Standardbereifung: 12.5-18 MPT ET-50

Hinweis: Bitte beachten Sie, dass das Produktangebot landesspezifisch variieren kann. Unter Umständen sind die hier dargestellten Inhalte / Produkte in Ihrem Land nicht erhältlich. Genauere Informationen zur Motorleistung entnehmen Sie bitte der Betriebsanleitung; die tatsächlich abgegebene Leistung kann aufgrund spezifischer Betriebskonditionen variieren. Änderungen und Irrtümer vorbehalten. Abbildungen ähnlich.  
Copyright © 2021 Wacker Neuson SE.